



# PRODUCTIVIDAD, MAXIMIZADA

**3,000 – 7,000 LB. CAPACIDAD**  
**MONTACARGAS DE COMBUSTIÓN INTERNA**  
**DE LLANTA NEUMÁTICA**



# COMPROBADO PARA TRABAJAR MÁS DURO

## Experimente Un Nuevo Nivel de Productividad

Dele a su negocio un aumento del 10% en productividad con la serie Cat® 3,000 - 7,000 lb. de llanta neumática de CI (combustión interna). Comprobado para mover 10,400 más cargas por año que la competencia principal\*, esta serie se desempeña a través de los días de trabajo más difíciles para ayudarle a mover más producto todo el día, cada día.

### VENTAJAS PARA USTED:

- 3,000 – 7,000 lb. de capacidad de levantamiento
- Excelente velocidad de desplazamiento y poderosa aceleración para mayor productividad
- Mejor velocidad de elevación y descenso resultan en tiempos de ciclo inferiores
- Los niveles de emisión se miden muy por debajo de los requerimientos de la norma Tier 4 final de la Agencia de Protección Ambiental (EPA)
- Servicio y soporte de clase mundial proporcionados por la mejor red de distribuidores en la industria

### APLICACIONES CLAVE:

- Materiales de construcción y suministros de jardín
- Productos químicos y afines
- Metal fabricado
- Maquinaria y equipo industrial
- Troncos y maderas
- Metal primario
- Piedra, arcilla y vidrio
- Bienes duraderos de comercio al por mayor



#### Más Versatilidad

Calidad consistente en una variedad de aplicaciones



#### Fácil mantenimiento

Una promesa de soporte post-venta premium

\*Basado en la prueba de ciclo en la cual este modelo completó cuatro ciclos más por hora que los principales competidores. Asumiendo cambios de turno de 10 horas, semanas de trabajo de cinco días y 52 semanas al año, estos resultados pueden calcularse para exceder 10,400 ciclos más que la competencia principal en un año dado.



OFL06E  
OVERFLOW MATERIAL

OFL07B  
OVERFLOW MATERIAL

② 9/W 330 F42  
ON 703506  
CN 123

9/W 238 kg  
ON 708552  
CN 22

OFL06C  
OVERFLOW MATERIAL

OFL07B  
OVERFLOW MATERIAL

OFL06C  
OVERFLOW MATERIAL

OFL07C  
OVERFLOW MATERIAL

② 9/W 447 kg  
ON 703506  
CN 30

**CAT**

# ALTO RENDIMIENTO, DURABLE Y CONFIABLE

## Para Mantener Su Negocio En Movimiento

La serie de montacargas de llanta neumática de Cat está construido para satisfacer todas las necesidades de su negocio.



### MAYOR CONFIABILIDAD, MÁXIMO TIEMPO DE ACTIVIDAD

- **Radiador de Aleta Corrugada** – El sistema de enfriamiento en esta serie está equipado con un radiador de aleta corrugado de núcleo de aluminio que resiste la corrosión y transfiere más eficientemente el calor. El resultado es un montacargas en funcionamiento más frío para mayor confiabilidad y tiempos de funcionamiento más largos.
- **Filtro de Aire de Ciclón y Admisión de Aire de Posición Elevada** – El sistema de admisión de aire extrae desde niveles más elevados donde es menos probable la contaminación, mientras el filtro de aire reduce el riesgo de que ingrese suciedad al compartimiento del motor y contamine el aceite del motor. Además de minimizar el riesgo de falla mecánica, esto resulta en:
  - Reducción de emisiones de NOx y de materia particulada u hollín
  - Menor consumo de combustible
  - Aumento de salida de potencia
- **Sistema de Protección del Motor** – Los indicadores que se basan en la pantalla notifican inmediatamente al operador cuando fluidos vitales se encuentran bajos o cuando se requiere mantenimiento del motor, resultando en mayor tiempo de funcionamiento mientras ayuda a prevenir mantenimiento más costoso.
- **Mástil Durable** – Bridas estrechas y las mangueras y cadenas inclinadas 45° proporcionan excelente visibilidad a través del mástil mientras las redes profundas y los seis rodillos de carga ofrecen fortaleza y rigidez adicionales. Dos puntos de contacto entre los canales y los rodillos de carga aumentan la habilidad del mástil para manejar las fuerzas de empuje laterales mientras los rodillos de empuje laterales ayudan a mantener la alineación.

# ABLE.



## OPCIONES DE DURABILIDAD

- **Paquete de Indicador de Servicio** – Un indicador del filtro de aire y una luz de advertencia del refrigerante del radiador se incluyen en el panel de la pantalla de LED/LCD para mantener al operador informado sobre las necesidades de servicio.
- **Sistema de Apagado de Motor** – Este sistema monitorea la presión de aceite del motor y las temperaturas del refrigerante. El montacargas reducirá la velocidad o apagará el motor si el sistema reconoce condiciones de presión o temperatura que excedan los niveles preestablecidos.
- **Placa metálica inferior** – Instalada fácilmente como una protección agregada contra suciedad o desechos, la placa metálica inferior protege las aspas y los cojinetes de la guarda del ventilador del montacargas para mantenerlo funcionando al máximo rendimiento. También ofrece rápido acceso para cambios de aceite y mantenimiento regular.

## UN PASO ADELANTE EN LA PRODUCTIVIDAD

Esta serie alcanza velocidades superiores de hasta un 7.5% más rápidas en un grado de 10% que las de la competencia principal.

## MUEVE 10,400 MÁS CARGAS

Esta serie de Cat ofrece un aumento de 10% en productividad cada cambio de turno.

# DISEÑADO PARA POTENCIA Y RENDIMIENTO

Después de años de experiencia y liderazgo en soluciones de manejos de material, Cat Lift Trucks diseñó un tren motriz que cambia el juego para rendimiento excepcional en las condiciones más difíciles de manejo de materiales.



## **Diámetros de Eje Grande y Cojinete**

Ejes de diámetro grande y cojinetes agregan resistencia extra para durabilidad excepcional.

## **Carcasas de Hierro Fundido Fuertes**

La robusta transmisión de hierro fundido y las carcasas de los ejes proporcionan protección térmica y contra impactos para cualquier aplicación dura que su sitio de trabajo requiera.

## **Poderosa Transmisión Powershift**

La transmisión Powershift tiene un historial comprobado de calidad y confiabilidad que ayuda a mejorar la productividad al maximizar el tiempo de actividad.

Comparado con el rendimiento de los motores de gasolina / GLP / diésel, ofrece durabilidad y economía de combustible para una potencia y eficiencia óptimas.

## **Poderosos Motores Durables**

Diseñado para sobresalir en cualquier aplicación, hacer frente a los trabajos más difíciles y llevar diferentes accesorios, Cat Lift Trucks ofrece varias opciones de motores potentes que van desde gasolina hasta GLP y diésel con diferentes combinaciones de caballos de fuerza / par para manejar muchas aplicaciones.

Estos motores de alta eficiencia cumplen o exceden las normas de emisiones de EPA sin la necesidad de costosos sistemas de postratamiento, minimizando costos y mantenimiento.

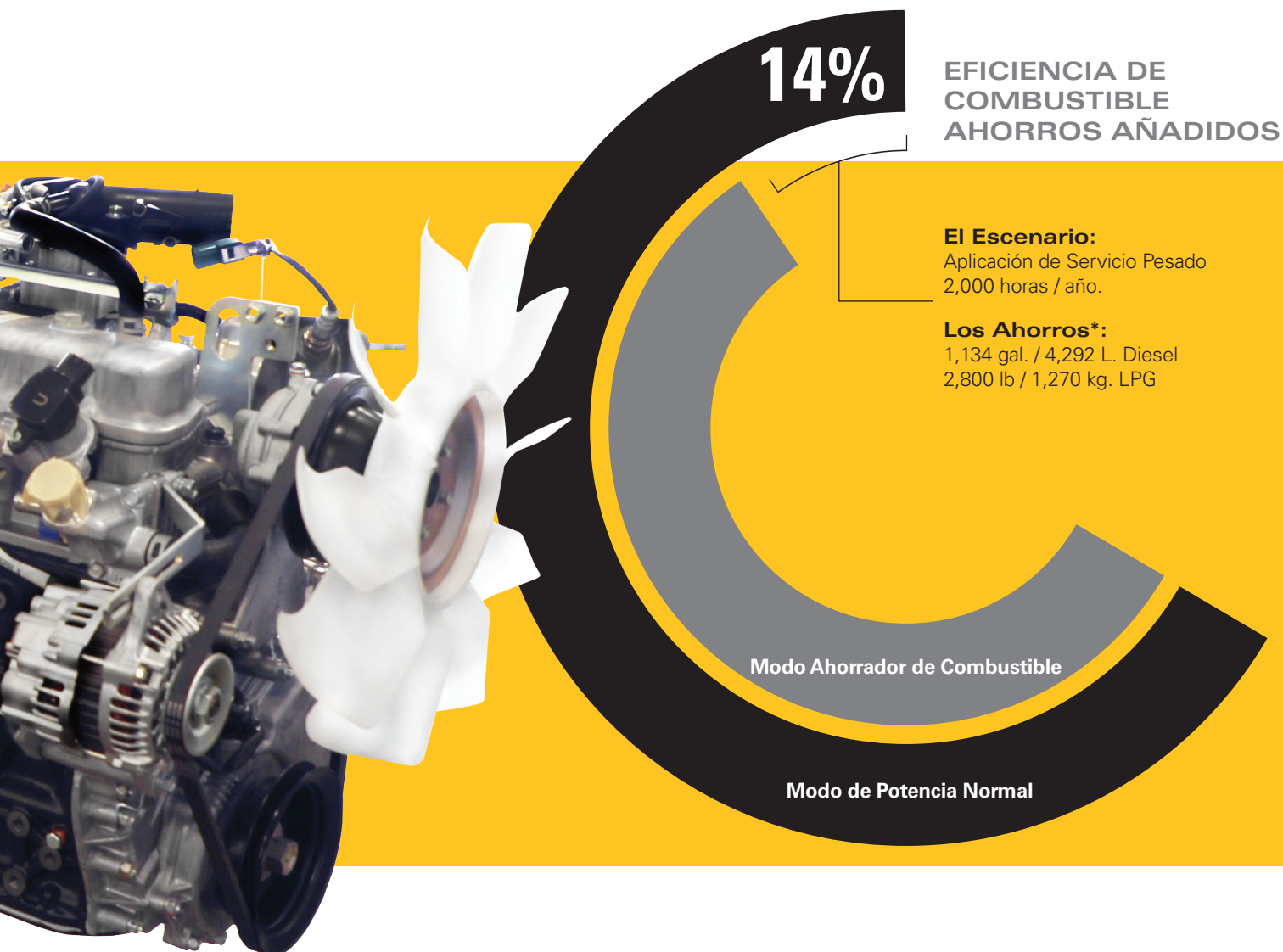

## MOTOR DIESEL – NORMA TIER 4 FINAL

El nuevo motor diesel 4EG 3.3L se fabricó con tecnología de punta para emisiones, para cumplir con los requerimientos de la norma Tier 4 final de la EPA, manteniendo los altos niveles de productividad que su negocio demanda.

- **Un sistema de inyección de combustible de riel común de alta presión** – asegura que el combustible se queme limpiamente con salida óptima de potencia.
- **Sistema de recirculación de gas de escape** – envía gas de escape a través del sistema después del enfriamiento para limitar las emisiones perjudiciales.

## Modo Ahorrador de Combustible:

Se diseñó para aumentar la eficiencia en combustible, esta opción puede reducir el consumo de combustible hasta un 14% mientras mantiene hasta un 90% de productividad, todo sin disminuir su velocidad máxima. También puede ayudar a reducir desgaste de llantas y de la transmisión, adicionalmente los ahorros en conjunto.

\* Eficiencia de combustible que se mostró desde la prueba preliminar, los niveles pueden variar dependiendo de la aplicación.

# GRANDE EN CONFORT

## Se Diseñó Para Óptimo Control

La serie Cat GP15N/DP20N está equipada con características claves para ayudar a mantener alertas y seguros a sus operadores durante todo el día de trabajo. Ergonomía premium y un recorrido suave, se unen para ayudar a que su negocio logre la máxima productividad, todo el día, todos los días.

### MAYOR CONCIENCIA

- **Optimización de Visibilidad** – Canales de mástil estrechos proporcionan visibilidad de todo el entorno y líneas de visión claras hacia el sitio de trabajo circundante, mientras la protección superior y el perfil delgado del mástil ofrecen mayor visibilidad al conducir y levantar objetos.
- **Luces de Trabajo LED Hacia Adelante** – Las luces de trabajo LED, de montaje sobre la protección superior, tienen una vida más larga, minimizan el deslumbramiento y son más frías que las bombillas tradicionales; todas son características que disminuyen el costo de posesión mientras mejoran la productividad del operador.
- **Alarma Electrónica de Reversa** – Esta serie se equipa con un alarma de reversa audible. La alarma suena cada vez que el montacargas se encuentra en reversa, alertando a los peatones y a otros operadores que trabajan en las cercanías.
- **Paquete de Luz de Trabajo Premium (Opcional)** – Incluye juego de espejo retrovisor, luz de trabajo LED trasera y luces de combinación LED trasera de freno / reversa, para ayudar a mantener al operador y a los demás que se encuentren en la zona de trabajo, conscientes del montacargas y de sus movimientos.

### CONTROL DE VELOCIDAD EN SUELO



Software y sensores limitan la velocidad máxima de desplazamiento del montacargas sin limitar su rendimiento. Consulte con su distribuidor local de montacargas Cat si hay flexibilidad en el ajuste de la velocidad en aplicaciones que requieran políticas más estrictas.

### SISTEMA DE DETECCIÓN DE PRESENCIA (PDS)

El Sistema de Detección de Presencia (PDS) se activa siempre que el operador no abroche el cinturón de seguridad durante la operación o deja la posición de operación normal sin activar el freno de estacionamiento. Este sistema integral de retroalimentación que se basa en computadora emplea indicadores audibles y visuales que alertan al operador de situaciones potencialmente peligrosas, mientras incrementa la conciencia del operador.

#### Características claves:

- Cuando el operador no se encuentra en la posición de operación normal, el PDS (Sistema de Detección de Presencia) interrumpe las funciones de movimiento de desplazamiento y la activación de funciones de manejo de carga.
- Cuando un operador se encuentre en la posición normal de operación, pero el cinturón de seguridad no esté abrochado, se escuchará una advertencia y aparecerá un indicador visible alertando al operador.



### **Pantalla LED/LCD Premium**

Supervisa todos los sistemas críticos para reducir riesgo de tiempos muertos y ayudar a minimizar costos

### **Freno de Estacionamiento de Acción Doble**

### **Dirección Asistida Hidráulica**

Mejora el control y la maniobrabilidad del operador

### **Columna de Dirección con Inclinación y Con Retorno Rápido Mecánico**

La función de memoria regresa la columna y la asegura para una posición preestablecida

### **Pedales de Freno y de Avance Lento Separados**

Para mayor control del operador

### **Controles operados con la punta de los dedos**

### **Asiento de Suspensión Completa Con Cinturón de Seguridad Anti-Cincho Anaranjado**

Suspensión ajustable, soporte lumbar y ángulo de asiento

## **Mantener Confort al Maximizar el Rendimiento**

Características ergonómicas y de control premium vienen juntas para máxima productividad y fáciles de usar.

WARNING			
IMPROPER OPERATION OR MAINTENANCE COULD RESULT IN INJURY OR DEATH			
MODEL:	SERIAL No:	MAX. FORK HEIGHT:	MAX. WEIGHT:
ATTACH 1:	ATTACH 2:	TRUCK WEIGHT:	A - LOAD CENTER B - OFFSET CAPACITY
		kg lbs	mm in mm in kg lbs

MEETS DESIGN SPECIFICATIONS OF ANSI/ITSDF B56.1

CAPACITY SPECIFIED FOR THE TRUCK REQUIRES TIRES AUTHORIZED BY THE MANUFACTURER



Servicio y soporte local



Refacciones genuinas de OEM



Paquetes de financiamiento a la medida

# MÁS CONFIANZA





Garantía de fábrica para una mayor protección



## Soporte Local Con El Que Puede Contar

La compra de montacargas Cat lo conecta a una variedad de soluciones de manejo de materiales, incluyendo servicio y soporte de clase mundial de su distribuidor local. Con técnicos de servicio capacitados, inventario de partes diversas y una amplia selección de opciones de servicio, su distribuidor local puede ayudarle a reducir costos, a mejorar la productividad y a administrar con más eficiencia su negocio.

### FINANCIAMIENTO SIMPLIFICADO

Financiar su próximo montacargas Cat es fácil con nuestro amplio rango de opciones flexibles de arrendamiento y compra. Si usted desea financiar o arrendar, nuestro distribuidor de montacargas Cat local puede ayudarle a personalizar un paquete para su negocio.

### CUANDO CADA PARTE CUENTA

Al comprar a su distribuidor local, puede estar seguro que sus partes genuinas OEM se manufacturan para cumplir con el criterio de equipo original. Adicionalmente, todas las partes OEM de montacargas Cat vienen con garantía de seis meses, sin límite de horas.

Cuando la velocidad es crítica, nuestra Garantía de Repuestos Rápido o Repuestos Sin Costo\* asegura la entrega al siguiente día hábil de todas las partes de montacargas Cat, o estas serán gratis, incluyendo el flete. Si su parte no viene en el siguiente día hábil, nosotros la pagamos.

### PRESTIGIO DETRÁS DE NUESTROS PRODUCTOS

Entregamos tranquilidad ayudando a que sus montacargas permanezcan trabajando. Cada montacargas Cat nuevo está cubierto por una garantía de 1-año / 2,000-horas que incluye partes y mano de obra, así como componentes y sistemas. Con nuestra garantía de tren motriz extendida de 2-años / 4,000-horas estándar, usted tendrá la confianza que sólo proviene de ser dueño de un montacargas Cat.

\* En la ubicación del distribuidor.

† Los programas pueden estar sujetos a cambios sin notificación y pueden variar por región. Por favor pregunte a su distribuidor de montacargas Cat local por los términos y condiciones completos.

## Especificaciones

Características				GP15N		GP18N		GP20CN	
1	Capacidad en el centro de carga nominal	lb	kg	3,000	1,500	3,500	1,750	4,000	2,000
2	Capacidad en el centro de carga – distancia	pulg.	mm	24	500	24	500	24	500
3	Energía eléctrica, diesel, gasolina o gas LP			gasolina/GLP		gasolina/GLP		gasolina/GLP	
4	Tipo de llantas – neumático sólido o neumáticas			neumáticas		neumáticas		neumáticas	
5	Llantas (x = impulsadas) - número delanteras / traseras			2x / 2		2x / 2		2x / 2	
Dimensiones				GP15N		GP18N		GP20CN	
6	Altura de horquilla máxima (parte superior de la horquilla) <sup>1)</sup>	pulg.	mm	131	3,325	131	3,325	131	3,325
7	Altura libre de horquilla <sup>1)</sup>	pulg.	mm	4.5	115	4.5	115	4.7	120
8	Horquillas – espesor x longitud x anchura <sup>1)</sup>	pulg.	mm	1.4x42.0x3.9	35x 1,070x 100	1.4x42.0x3.9	35x 1,070x 100	1.6x42.0x3.9	40x 1,070x 100
9	Espaciado de la horquilla – mínimo / máximo de extremo a extremo	pulg.	mm	79 / 36.2	200 / 920	79 / 36.2	200 / 920	79 / 36.2	200 / 920
10	Inclinación - hacia adelante / hacia atrás	deg		6° / 10°		6° / 10°		6° / 10°	
11	Longitud a la cara de la horquilla	pulg.	mm	89.0	2,260	90.4	2,295	92.5	2,350
12	Ancho – con llantas de tracción simples	pulg.	mm	41.9	1,065	41.9	1,065	41.9	1,065
13	Ancho – con llantas de tracción dobles			-	-	-	-	-	-
14	Altura – con el mástil descendido <sup>1)</sup>	pulg.	mm	84.5	2,140	84.5	2,140	84.5	2,140
15	Altura del asiento hasta SIP	pulg.	mm	44.4	1,127	44.4	1,127	44.4	1,127
16	Altura – a la parte superior del techo protector	pulg.	mm	82.7	2,100	82.7	2,100	82.7	2,100
17	Altura – con el mástil extendido <sup>1)</sup>	pulg.	mm	179	4,549	179	4,549	179	4,549
18	Radio de giro exterior mínimo	pulg.	mm	76.8	1,950	78.0	1,980	79.5	2,020
19	Constante del momento de carga	pulg.	mm	15.7	400	15.7	400	16.3	415
20	Pasillo mínimo – pila de 90° – cero espacio libre sin una carga	pulg.	mm	92.5	2,350	93.7	2,380	95.9	2,435
Rendimiento				GP15N		GP18N		GP20CN	
21	Velocidad de desplazamiento - con carga / vacío	mph	km/h	10.9 / 11.8	17.5 / 19.0	10.9 / 11.8	17.5 / 19.0	11.2 / 11.5	18.0 / 18.5
22	Velocidad de elevación – con carga / vacío	fpm	m/s	122 / 124	0.62 / 0.63	122 / 124	0.62 / 0.63	122 / 124	0.62 / 0.63
23	Velocidad de descenso - con carga / vacío	fpm	m/s	98.4 / 98.4	0.50 / 0.50	98.4 / 98.4	0.50 / 0.50	98.4 / 98.4	0.50 / 0.50
24	Tiro de barra de tracción – cargado a 1 mph (1.6 km)	lb	N	3,910	17,400	3,910	17,400	3,870	17,200
25	Tiro de barra de tracción – cargado máximo	lb	N	4,560	20,300	4,560	20,300	4,500	20,000
26	Capacidad en pendientes – cargado a 1 mph (1.6 km)	%		39.0		39.0		38.0	
27	Capacidad en pendientes – máxima cargado	%		63.0		55.0		46.0	
Peso				GP15N		GP18N		GP20CN	
28	Vacío	lb	kg	5,650	2,560	6,070	2,750	6,750	3,040
29	Carga del eje – con carga nominal delantera / trasera	lb	kg	7,710 / 940	3,620 / 440	8,460 / 1,110	3,980 / 520	9,370 / 1,380	4,390 / 650
30	Carga del eje – sin carga delantera / trasera	lb	kg	2,490 / 3,160	1,130 / 1,430	2,370 / 3,700	1,080 / 1,670	2,390 / 4,360	1,080 / 1,960
Chasis				GP15N		GP18N		GP20CN	
31	Tamaño de llanta – delantera, normal	pulg.		6.5 x 10 - 10PR		6.5 x 10 - 10PR		6.5 x 10 / 5.0 Sólida	
32	Tamaño de llanta – dobles opcionales	pulg.		-		-		-	
33	Tamaño de llanta – llantas trasera	pulg.		5.0 x 8 - 10PR		5.0 x 8 - 10PR		5.0 x 8 / 3.0 Sólida	
34	Distancia entre ejes	pulg.	mm	55.1	1,400	55.1	1,400	55.1	1,400
35	Ancho de rodadura – delantera (normal / dobles opcionales)	pulg.	mm	35.0 / -	890 / -	35.0 / -	890 / -	35.0 / -	890 / -
36	Ancho de rodadura – llantas traseras	pulg.	mm	35.4	900	35.4	900	35.4	900
37	Espacio libre al piso – en el punto más bajo en el mástil	pulg.	mm	4.3	110	4.3	110	4.3	110
38	Espacio libre al suelo - en el centro de la distancia entre ejes	pulg.	mm	6.0	152	6.0	152	6.0	152
39	Freno de servicio			operado con el pie, hidráulico		operado con el pie, hidráulico		operado con el pie, hidráulico	
40	Freno de estacionamiento			de mano, mecánico		de mano, mecánico		de mano, mecánico	
Tren motriz				GP15N		GP18N		GP20CN	
41	Modelo de motor			GK21E		GK21E		GK21E	
42	Motor – salida continua S.A.E. bruta	HP	kW	53.0	39.6	53.0	39.6	53.0	39.6
43		en rpm		2,700		2,700		2,700	
44	Motor – par máximo S.A.E. bruta	lb-pies	N-m	110	149	110	149	110	149
45		en rpm		2,000		2,000		2,000	
46	Cilindro / desplazamiento	pulg. cú.	L	4 / 126	4 / 2.1	4 / 126	4 / 2.1	4 / 126	4 / 2.1
47	Transmisión – tipo			powershift		powershift		powershift	
48	Transmisión – número de velocidades hacia adelante / reversa			1 / 1		1 / 1		1 / 1	
49	Batería	voltios		12		12		12	
50	Presión de alivio para aditamentos	psi	bar	2,610	180	2,610	180	2,610	180
51	Nivel de ruido – valor medio en el oído del operador Leq	dB (A)		73.5		73.5		73.5	

1) Alturas con horquillas listadas en mástil normal de dos etapas. Las horquillas opcionales cambiarán ligeramente las dimensiones.

	GP20N		GP25N		GP28N		GP30N		GP33N		GP35N	
1	4,000	2,000	5,000	2,500	5,500	2,800	6,000	3,000	6,500	3,300	7,000	3,500
2	24	500	24	500	24	500	24	500	24	500	24	500
3	gasolina/GLP		gasolina/GLP		gasolina/GLP		gasolina/GLP		gasolina/GLP		gasolina/GLP	
4	neumáticas		neumáticas		neumáticas		neumáticas		neumáticas		neumáticas	
5	2x / 2		2x / 2		2x / 2		2x / 2		2x / 2		2x / 2	
	GP20N		GP25N		GP28N		GP30N		GP33N		GP35N	
6	131.5	3,340	131.5	3,340	130.5	3,315	130.5	3,315	131.5	3,350	131.5	3,350
7	5.5	140	5.5	140	5.7	145	5.7	145	5.9	150	5.9	150
8	1.6x42.0x3.9	40x1,070x100	1.6x42.0x3.9	40x1,070x100	1.8x42.0x4.9	45x1,070x125	1.8x42.0x4.9	45x1,070x125	2.0x42.0x4.9	50x1,070x125	2.0x42.0x4.9	50x1,070x125
9	8.7 / 39.4	220 / 1,000	8.7 / 39.4	220 / 1,000	9.8 / 39.4	250 / 1,000	9.8 / 39.4	250 / 1,000	9.8 / 39.4	250 / 1,000	9.8 / 39.4	250 / 1,000
10	6° / 10°		6° / 10°		6° / 10°		6° / 10°		6° / 10°		6° / 10°	
11	98.0	2,490	100	2,550	104	2,645	107	2,720	108	2,750	110	2,790
12	45.3	1,150	45.3	1,150	50.2	1,275	50.2	1,275	50.2	1,275	50.8	1,290
13	64.6	1,640	64.6	1,640	67.5	1,715	67.5	1,715	67.5	1,715	67.5	1,715
14	84.5	2,145	84.5	2,145	85.5	2,165	85.5	2,165	90.5	2,299	90.5	2,299
15	44.8	1,137	44.8	1,137	46.7	1,187	46.7	1,187	46.7	1,187	46.7	1,187
16	82.9	2,105	82.9	2,105	83.7	2,125	83.7	2,125	83.7	2,125	84.3	2,140
17	180	4,564	180	4,564	178.5	4,536	178.5	4,536	180	4,566	180	4,566
18	86.6	2,200	87.8	2,230	91.1	2,315	93.7	2,380	95.7	2,430	96.1	2,440
19	17.9	455	17.9	455	19.3	490	19.3	490	19.3	490	19.5	495
20	105	2,655	106	2,685	110	2,805	113	2,870	115	2,920	116	2,935
	GP20N		GP25N		GP28N		GP30N		GP33N		GP35N	
21	10.6 / 11.5	17.0 / 18.5	10.6 / 11.5	17.0 / 18.5	10.6 / 11.2	17.0 / 18.0	10.6 / 11.2	17.0 / 18.0	10.9 / 11.5	17.5 / 18.5	10.9 / 11.5	17.5 / 18.5
22	124 / 128	0.63 / 0.65	124 / 128	0.63 / 0.65	98.4 / 102	0.50 / 0.52	98.4 / 102	0.50 / 0.52	98.4 / 102	0.50 / 0.52	82.7 / 86.6	0.42 / 0.44
23	98.4 / 98.4	0.50 / 0.50	98.4 / 98.4	0.50 / 0.50	98.4 / 98.4	0.50 / 0.50	98.4 / 98.4	0.50 / 0.50	98.4 / 98.4	0.50 / 0.50	98.4 / 98.4	0.50 / 0.50
24	4,920	21,900	4,900	21,800	4,990	22,200	4,990	22,200	4,610	20,500	4,610	20,500
25	5,640	25,100	5,670	25,200	5,800	25,800	5,800	25,800	5,310	23,600	5,310	23,600
26	39.0		40.0		36.0		34.0		29.0		27.0	
27	570		49.0		43.0		41.0		33.0		32.0	
	GP20N		GP25N		GP28N		GP30N		GP33N		GP35N	
28	7,370	3,340	7,990	3,620	9,090	4,120	9,400	4,260	10,150	4,600	10,340	4,690
29	9,950 / 1,420	4,660 / 685	11,570 / 1,420	5,450 / 670	12,950 / 1,640	6,100 / 70	13,790 / 1,610	6,390 / 870	14,590 / 2,060	6,880 / 970	15,400 / 1,990	7,250 / 940
30	3,240 / 4,130	1,470 / 1,870	3,190 / 4,800	1,440 / 2,180	3,670 / 5,420	1,660 / 2,460	3,860 / 5,540	1,700 / 2,560	3,790 / 6,360	1,710 / 2,890	3,700 / 6,640	1,680 / 3,010
	GP20N		GP25N		GP28N		GP30N		GP33N		GP35N	
31	70 x 12 - 12PR		70 x 12 - 12PR		28 x 9 x 15 - 12PR		28 x 9 x 15 - 12PR		250 x 15 - 16PR		250 x 15 - 16PR	
32	70 x 12 - 12PR		70 x 12 - 12PR		28 x 9 x 15 - 12PR		28 x 9 x 15 - 12PR		28 x 9 x 15 - 12PR		28 x 9 x 15 - 12PR	
33	6.0 x 9 - 10PR		6.0 x 9 - 10PR		6.5 x 10 - 10PR		6.5 x 10 - 10PR		6.5 x 10 - 12PR		6.5 x 10 - 12PR	
34	63.0	1,600	63.0	1,600	63.8	1,620	66.9	1,700	66.9	1,700	66.9	1,700
35	37.8 / 47.4	960 / 1,205	37.8 / 47.4	960 / 1,205	41.7 / 47.2	1,060 / 1,200	41.7 / 47.2	1,060 / 1,200	41.7 / 47.2	1,060 / 1,200	41.7 / 47.2	1,060 / 1,200
36	38.6	980	38.6	980	38.6	980	38.6	980	38.6	980	38.6	980
37	4.6	117	4.6	117	5.4	136	5.4	136	5.4	136	5.7	146
38	6.6	167	6.6	167	7.4	189	7.4	189	7.4	189	8.0	202
39	operado con el pie, hidráulico		operado con el pie, hidráulico		operado con el pie, hidráulico		operado con el pie, hidráulico		operado con el pie, hidráulico		operado con el pie, hidráulico	
40	de mano, mecánico		de mano, mecánico		de mano, mecánico		de mano, mecánico		de mano, mecánico		de mano, mecánico	
	GP20N		GP25N		GP28N		GP30N		GP33N		GP35N	
41	GK25E		GK25E		GK25E		GK25E		GK25E		GK25E	
42	61.0	45.8	61.0	45.8	61.0	45.8	61.0	45.8	61.0	45.8	61.0	45.8
43	2,700		2,700		2,700		2,700		2,700		2,700	
44	129	175	129	175	129	175	129	175	129	175	129	175
45	1,600		1,600		1,600		1,600		1,600		1,600	
46	4 / 152	4 / 2.5	4 / 152	4 / 2.5	4 / 152	4 / 2.5	4 / 152	4 / 2.5	4 / 152	4 / 2.5	4 / 152	4 / 2.5
47	powershift		powershift		powershift		powershift		powershift		powershift	
48	1 / 1		1 / 1		1 / 1		1 / 1		1 / 1		1 / 1	
49	12		12		12		12		12		12	
50	2,610	180	2,610	180	2,610	180	2,610	180	2,610	180	2,610	180
51	76.5		76.5		76.5		76.5		76.5		76.5	

**NOTA:** Estas especificaciones asumen el uso de ejes de tracción, de llantas y de ángulos de inclinación especificados. Cualquier modificación a especificaciones, o alguna otra combinación de especificaciones, hechas después del envío del montacargas, requiere aprobación previa por escrito de Mitsubishi Logisnext Americas Inc. (Consulte ANSI/ITSDF B56.1.) También tenga en cuenta que la visibilidad general de operación puede ser afectada por la configuración del mástil y las opciones del mástil de su montacargas. Por lo tanto, usted puede necesitar agregar dispositivos secundarios [auxiliares] o modificar sus prácticas de operación. Consulte a su distribuidor para más información.

## Especificaciones

Características				DP20N		DP25N		DP28N	
1	Capacidad en el centro de carga nominal	lb	kg	4,000	2,000	5,000	2,500	5,500	2,800
2	Capacidad en el centro de carga – distancia	pulg.	mm	24	500	24	500	24	500
3	Energía eléctrica, diesel, gasolina o gas LP			diesel		diesel		diesel	
4	Tipo de llantas – neumático sólido o neumáticas			neumáticas		neumáticas		neumáticas	
5	Llantas (x = impulsadas) - número delanteras / traseras			2x / 2		2x / 2		2x / 2	
Dimensiones				DP20N		DP25N		DP28N	
6	Altura de horquilla máxima (parte superior de la horquilla) <sup>1)</sup>	pulg.	mm	131.5	3,340	131.5	3,340	130.5	3,315
7	Altura libre de horquilla <sup>1)</sup>	pulg.	mm	5.5	140	5.5	140	5.7	145
8	Horquillas – espesor x longitud x anchura <sup>1)</sup>	pulg.	mm	1.6x42.0x3.9	40x 1,070x 100	1.6x42.0x3.9	40x 1,070x 100	1.8x42.0x4.9	45x 1,070x 125
9	Espaciado de la horquilla – mínimo / máximo de extremo a extremo	pulg.	mm	8.7 / 39.4	2220 / 1,000	8.7 / 39.4	220 / 1,000	9.8 / 39.4	250 / 1,000
10	Inclinación - hacia adelante / hacia atrás	deg		6° / 10°		6° / 10°		6° / 10°	
11	Longitud a la cara de la horquilla	pulg.	mm	98.0	2,490	100	2,550	104	2,645
12	Ancho – con llantas de tracción simples	pulg.	mm	45.3	1,150	45.3	1,150	50.2	1,275
13	Ancho – con llantas de tracción dobles			64.6	1,640	64.6	1,640	67.5	1,715
14	Altura – con el mástil descendido <sup>1)</sup>	pulg.	mm	84.5	2,145	84.5	2,145	85.5	2,165
15	Altura del asiento hasta SIP	pulg.	mm	44.8	1,137	44.8	1,137	46.7	1,187
16	Altura – a la parte superior del techo protector	pulg.	mm	82.9	2,105	82.9	2,105	83.7	2,125
17	Altura – con el mástil extendido <sup>1)</sup>	pulg.	mm	180	4,564	180	4,564	178.5	4,536
18	Radio de giro exterior mínimo	pulg.	mm	86.6	2,200	87.8	2,230	91.1	2,315
19	Constante del momento de carga	pulg.	mm	17.9	455	17.9	455	19.3	490
20	Pasillo mínimo – pila de 90° – cero espacio libre sin una carga	pulg.	mm	105	2,655	106	2,685	110	2,805
Rendimiento				DP20N		DP25N		DP28N	
21	Velocidad de desplazamiento - con carga / vacío	mph	km/h	10.3 / 11.2	16.5 / 18.0	10.3 / 10.9	16.5 / 17.5	9.9 / 10.9	16.0 / 17.5
22	Velocidad de elevación – con carga / vacío	fpm	m/s	120 / 126	0.61 / 0.64	120 / 126	0.61 / 0.64	96.5 / 100	0.49 / 0.51
23	Velocidad de descenso - con carga / vacío	fpm	m/s	98.4 / 98.4	0.50 / 0.50	98.4 / 98.4	0.50 / 0.50	98.4 / 98.4	0.50 / 0.50
24	Tiro de barra de tracción – cargado a 1 mph (1.6 km)	lb	N	3,960	17,600	3,960	17,600	3,960	17,600
25	Tiro de barra de tracción – cargado máximo	lb	N	4,520	20,100	4,520	20,100	4,540	20,200
26	Capacidad en pendientes – cargado a 1 mph (1.6 km)	%		36.0		31.0		28.0	
27	Capacidad en pendientes – máxima cargado	%		42.0		37.0		32.0	
Peso				DP20N		DP25N		DP28N	
28	Vacío	lb	kg	7,540	3,420	8,210	3,720	9,330	4,230
29	Carga del eje – con carga nominal delantera / trasera	lb	kg	10,340 / 1,610	4,690 / 730	11,650 / 1,560	5,490 / 730	13,050 / 1,780	6,150 / 830
30	Carga del eje – sin carga delantera / trasera	lb	kg	3,310 / 4,230	1,500 / 1,920	3,260 / 4,950	1,480 / 2,240	3,730 / 5,600	1,690 / 2,540
Chasis				DP20N		DP25N		DP28N	
31	Tamaño de llanta – delantera, normal	pulg.		70 x 12 - 12PR		70 x 12 - 12PR		28 x 9 x 15 - 12PR	
32	Tamaño de llanta – dobles opcionales	pulg.		70 x 12 - 12PR		70 x 12 - 12PR		28 x 9 x 15 - 12PR	
33	Tamaño de llanta – llantas trasera	pulg.		6.0 x 9 - 10PR		6.0 x 9 - 10PR		6.5 x 10 - 10PR	
34	Distancia entre ejes	pulg.	mm	63.0	1,600	63.0	1,600	63.8	1,620
35	Ancho de rodadura – delantera (normal / dobles opcionales)	pulg.	mm	37.8 / 47.4	960 / 1,205	37.8 / 47.4	960 / 1,205	41.7 / 47.2	1,060 / 1,200
36	Ancho de rodadura – llantas traseras	pulg.	mm	38.6	980	38.6	980	38.6	980
37	Espacio libre al piso – en el punto más bajo en el mástil	pulg.	mm	4.6	117	4.6	117	5.4	136
38	Espacio libre al suelo - en el centro de la distancia entre ejes	pulg.	mm	6.6	167	6.6	167	7.4	189
39	Freno de servicio			operado con el pie, hidráulico		operado con el pie, hidráulico		operado con el pie, hidráulico	
40	Freno de estacionamiento			de mano, mecánico		de mano, mecánico		de mano, mecánico	
Tren motriz				DP20N		DP25N		DP28N	
41	Modelo de motor			4EG		4EG		4EG	
42	Motor – salida continua S.A.E. bruta	HP	kW	48.0	36.0	48.0	36.0	48.0	36.0
43		en rpm		2,250		2,250		2,250	
44	Motor – par máximo S.A.E. bruta	lb-pies	N-m	131	177	131	177	131	177
45		en rpm		1,800		1,800		1,800	
46	Cilindro / desplazamiento	pulg. cú.	L	4 / 203	4 / 3.3	4 / 203	4 / 3.3	4 / 203	4 / 3.3
47	Transmisión – tipo			powershift		powershift		powershift	
48	Transmisión – número de velocidades hacia adelante / reversa			1 / 1		1 / 1		1 / 1	
49	Batería	voltios		12		12		12	
50	Presión de alivio para aditamentos	psi	bar	2,610	180	2,610	180	2,610	180
51	Nivel de ruido – valor medio en el oído del operador Leq	dB (A)		75.5		75.5		75.5	

1) Alturas con horquillas listadas en mástil normal de dos etapas. Las horquillas opcionales cambiarán ligeramente las dimensiones.

**NOTA:** Estas especificaciones asumen el uso de ejes de tracción, de llantas y de ángulos de inclinación especificados. Cualquier modificación a especificaciones, o alguna otra combinación de especificaciones, hechas después del envío del montacargas, requiere aprobación previa por escrito de Mitsubishi Logisnext Americas Inc.. (Consulte ANSI/ITSDF B56.1.) También tenga en cuenta que la visibilidad general de operación puede ser afectada por la configuración del mástil y las opciones del mástil de su montacargas. Por lo tanto, usted puede necesitar agregar dispositivos secundarios [auxiliares] o modificar sus prácticas de operación. Consulte a su distribuidor para más información.

Los números que se muestran en el diagrama corresponden a la primera columna del cuadro de especificaciones.

	DP30N		DP33N		DP35N	
1	6,000	3,000	6,500	3,300	7,000	3,500
2	24	500	24	500	24	500
3	diesel		diesel		diesel	
4	neumáticas		neumáticas		neumáticas	
5	2x / 2		2x / 2		2x / 2	
	DP30N		DP33N		DP35N	
6	130.5	3,315	131.5	3,350	131.5	3,350
7	5.7	145	5.9	150	5.9	150
8	1.8x42.0x4.9	45x 1,070x 125	2.0x42.0x4.9	50x 1,070x 125	2.0x42.0x4.9	50x 1,070x 125
9	9.8 / 39.4	250 / 1,000	9.8 / 39.4	250 / 1,000	9.8 / 39.4	250 / 1,000
10	6° / 10°		6° / 10°		6° / 10°	
11	107	2,720	108	2,750	110	2,790
12	50.2	1,275	50.2	1,275	50.8	1,290
13	67.5	1,715	67.5	1,715	67.5	1,715
14	85.5	2,165	90.5	2,299	90.5	2,299
15	46.7	1,187	46.7	1,187	46.7	1,187
16	83.7	2,125	83.7	2,125	84.3	2,140
17	178.5	4,536	180	4,566	180	4,566
18	93.7	2,380	95.7	2,430	96.1	2,440
19	19.3	490	19.3	490	19.5	495
20	113	2,870	115	2,920	116	2,935
	DP30N		DP33N		DP35N	
21	9.9 / 10.9	16.0 / 17.5	10.3 / 11.2	16.5 / 18.0	10.3 / 11.2	16.5 / 18.0
22	96.5 / 100	0.49 / 0.51	96.5 / 100	0.49 / 0.51	80.7 / 84.6	0.41 / 0.43
23	98.4 / 98.4	0.50 / 0.50	98.4 / 98.4	0.50 / 0.50	98.4 / 98.4	0.50 / 0.50
24	3,960	17,600	3,620	16,100	3,620	16,100
25	4,540	20,200	4,140	18,400	4,140	18,400
26	26.0		22.0		21.0	
27	30.0		25.0		24.0	
	DP30N		DP33N		DP35N	
28	9,640	4,370	10,390	4,710	10,590	4,800
29	13,890 / 1,750	6,550 / 820	14,700 / 2,190	6,920 / 1,040	15,500 / 2,130	7,300 / 1,000
30	3,920 / 5,720	1,770 / 2,600	3,890 / 6,500	1,760 / 2,950	3,820 / 6,770	1,730 / 3,070
	DP30N		DP33N		DP35N	
31	28 x 9 x 15 - 12PR		250 x 15 - 16PR		250 x 15 - 16PR	
32	28 x 9 x 15 - 12PR		28 x 9 x 15 - 12PR		28 x 9 x 15 - 12PR	
33	6.5 x 10 - 10PR		6.5 x 10 - 12PR		6.5 x 10 - 12PR	
34	66.9	1,700	66.9	1,700	66.9	1,700
35	41.7 / 47.2	1,060 / 1,200	41.7 / 47.2	1,060 / 1,200	41.7 / 47.2	1,060 / 1,200
36	38.6	980	38.6	980	38.6	980
37	5.4	136	5.4	136	5.7	146
38	7.4	189	7.4	189	8.0	202
39	operado con el pie, hidráulico		operado con el pie, hidráulico		operado con el pie, hidráulico	
40	de mano, mecánico		de mano, mecánico		de mano, mecánico	
	DP30N		DP33N		DP35N	
41	4EG		4EG		4EG	
42	48.0	36.0	48.0	36.0	48.0	36.0
43	2,250		2,250		2,250	
44	131	177	131	177	131	177
45	1,800		1,800		1,800	
46	4 / 203	4 / 3.3	4 / 203	4 / 3.3	4 / 203	4 / 3.3
47	powershift		powershift		powershift	
48	1 / 1		1 / 1		1 / 1	
49	12		12		12	
50	2,610	180	2,610	180	2,610	180
51	75.5		75.5		75.5	

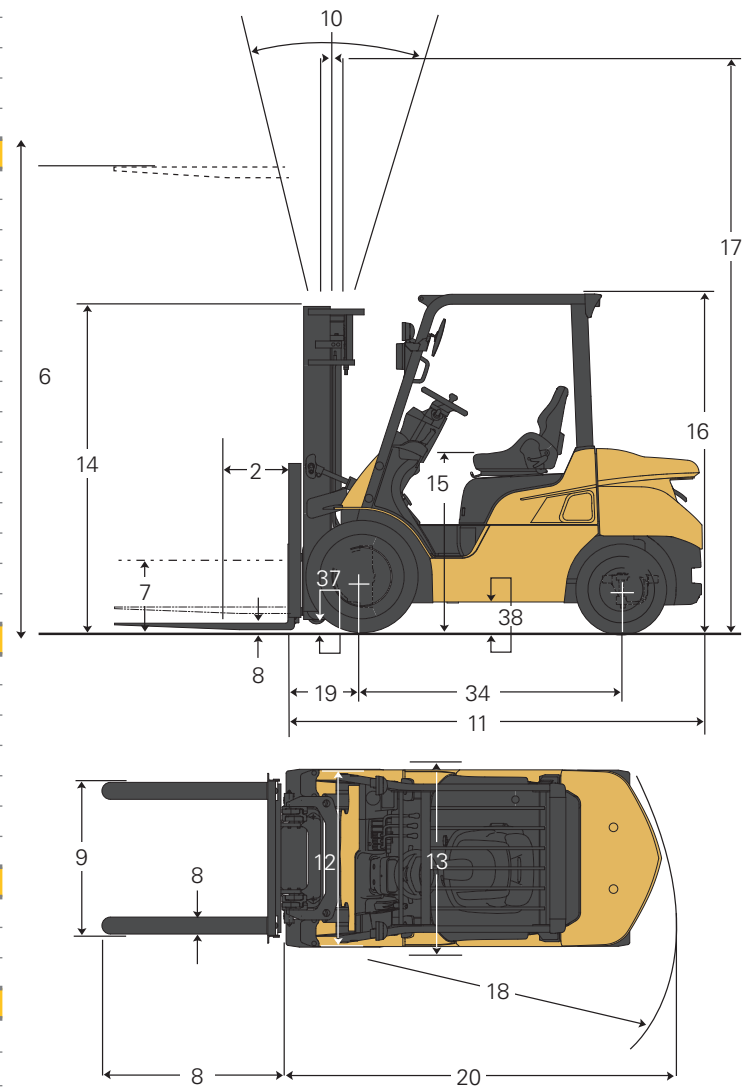

### Normas de seguridad

Estos montacargas cumplen las normas del Instituto Americano de Normas Nacionales/Fundación de Desarrollo de Normas de Montacargas Industriales, ANSI/ITSDF B56.1.

-Clasificación UL por Underwriters Laboratories, Inc., solamente en cuanto a riesgo de incendio y choque eléctrico. Disponibilidad: Tipos G, LP y norma D. Tipos GS, LPS y DS Opción (sujeto a disponibilidad). Los usuarios deben tener en cuenta, y apegarse a, códigos y normas aplicables respecto a capacitación para operadores, uso, operación y mantenimiento de montacargas industriales energizadas, incluyendo:

- ANSI/ITSDF B56.1.
- NFPA 505, norma de seguridad contra incendio para designaciones de — tipos de montacargas industriales energizadas, áreas de uso, mantenimiento y operación.
- Reglamentos de la Administración de Seguridad y Salud Ocupacional (OSHA) que pueden aplicar.

Póngase en contacto con su distribuidor de montacargas Cat para más información, incluyendo programas de capacitación para operadores y sistemas auxiliares de advertencia visual y audible, extinguidores de incendio, etc., cuando estén disponibles para aplicaciones y requerimientos de usuario específicos. Las especificaciones, equipo, datos técnicos, fotos e ilustraciones se basaron en la información al momento de la impresión y están sujetos a cambios sin previo aviso. Algunos productos pueden mostrarse con equipo opcional.



**Su distribuidor de montacargas Cat** puede proporcionarle opciones y características adicionales para especializar su montacargas para su aplicación única. Los programas de capacitación para operadores y financiamiento personalizado también están disponibles para ayudarlo a encontrar la opción adecuada para su negocio.

Ayudando a que las empresas avancen: así es como estamos contruidos.

**1-800-CAT-LIFT | [www.logisnextamericas.com/cat](http://www.logisnextamericas.com/cat)**

© 2021 Mitsubishi Logisnext Americas Inc. CAT, CATERPILLAR, LET'S DO THE WORK, their respective logos, "Caterpillar Yellow", the "Power Edge", and Cat "Modern Hex" trade dress as well as corporate and product identity used herein, are trademarks of Caterpillar Inc., and may not be used without permission. All registered trademarks are the property of their respective owners.

Some products may be shown with optional equipment.

CSCV0300

08/21

